

WASPA Rabbit Compact

Instrukcja obsługi

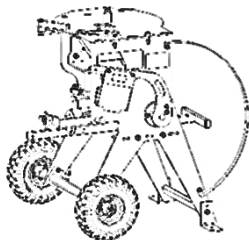

ZAWARTOŚĆ



Wyrzutnia

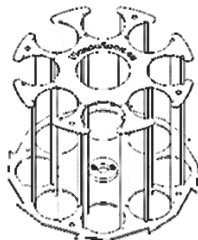

Magazynek na rzutki

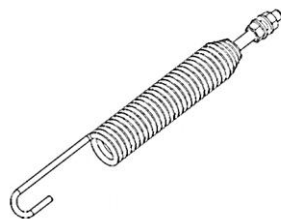

Sprężyna główna

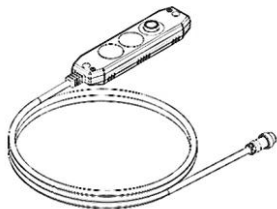

Przewód sterujący

INFORMACJE OGÓLNE

Niniejsza instrukcja zawiera wszystkie niezbędne informacje dotyczące właściwego i bezpiecznego użytkowania wyrzutni. Wszelkie informacje, specyfikacje i wskazówki techniczne są zgodne z naszą najlepszą wiedzą i doświadczeniem.

Dane i opisy podane w niniejszej instrukcji nie stanowią podstawy do przyszłych roszczeń.

INFORMACJE DOTYCZĄCE BEZPIECZEŃSTWA





Ten symbol ostrzega użytkownika o ważnych informacjach dotyczących bezpieczeństwa podczas użytkowania lub konserwacji maszyny.

Takie wskazówki należy czytać ze szczególną uwagą, aby uniknąć jakichkolwiek negatywnych konsekwencji.



Ten symbol ostrzega o ryzyku porażenia prądem w pewnych okolicznościach dlatego postępuj zgodnie ze wskazówkami, aby tego uniknąć.

Najwyższy poziom hałasu emitowanego przez to urządzenie wynosi 60 dB.

UWAGA!	
	UŻYWAJ OCHRONNIKÓW OCZU
	UWAŻAJ NA SZYBKO PORUSZAJĄCE SIĘ RAMIĘ RZUCAJĄCE
	PRZEBYWANIE Z PRZODU WYRZUTNI JEST ZABRONIONE
	PRZECZYTAJ UWAGAŃNIE INSTRUKCJE PRZED UŻYTKOWANIEM URZĄDZENIA

Należy bezwzględnie stosować się do informacji i wskazówek przedstawionych na naklejce, która jest przyklejona na ramie wyrzutni.

Zawiera ona absolutnie podstawowe zasady bezpieczeństwa.

Kierunek wylotu rzutka z wyrzutni

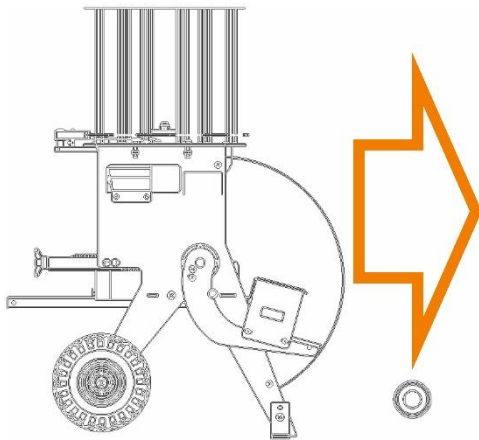

- Obok przedstawiono kierunek, w którym wyrzucane są rzutki z wyrzutni Rabbit Compact. Jest to umowny przód wyrzutni, do którego w wielu miejscach odnosić się będzie niniejsza instrukcja.
- Upewnij się, że w strefie niebezpiecznej nie znajduje się żadna osoba, gdy wyrzutnia jest naciągnięta. Strefa niebezpieczna to pole z przodu wyrzutni, na odległość 10m większą niż maksymalny zasięg lotu rzutka.
- Przed uruchomieniem, stań z tyłu wyrzutni i upewnij się, że z przodu nie znajduje się żadna osoba. Latające odłamki z uszkodzonych rzutków mogą znaleźć się poza normalnym torem lotu rzutka.

UWAGA: Wyrażenie “ramię w pozycji bezpiecznej” użyte w niniejszej instrukcji odnosi się do pozycji, w której znajduje się ramię rzucające. Ramię rzucające jest w pozycji bezpiecznej (zwolnionej) gdy, znajduje się na prawo od osi obrotu (jak pokazano na poniższym rysunku). Gdy ramię znajduje się po lewej stronie, wyrzutnia jest naciągnięta i gotowa do wyrzutu. Należy zachować szczególną ostrożność, gdyż w tym momencie wyrzutnia może zostać zwolniona w każdym momencie i wyrzucić rzutek, jeśli znajdował się w ramieniu rzucającym.

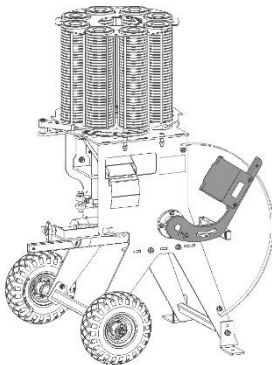

Ramię w pozycji bezpiecznej
(zwolnionej)

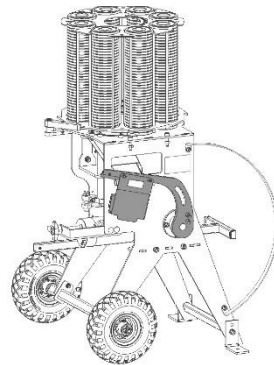

Ramię w pozycji niebezpiecznej
(naciągniętej)

Wyrzutnia ta wyposażona jest w osłonę ramienia rzucającego, która musi być prawidłowo zainstalowana zawsze, gdy maszyna jest w użyciu. Wskazuje ona niebezpieczny obszar szybko poruszającego się ramienia rzucającego, w którym nie może znajdować się żaden przedmiot ani część ciała.

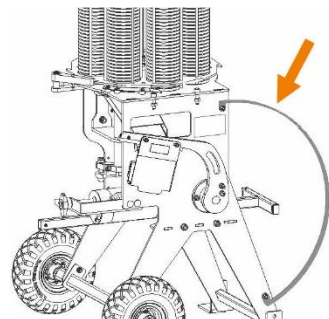

OPIS URZĄDZENIA

Model	Rabbit Compact
Napięcie	12V 230V 400V
Maksymalna pojemność magazynku na rzutki	240 rzutek
Rodzaj rzutek	rabbit, 98mm, 90g
Waga bez rzutek z rzutkami	65 kg 90 kg
Kąt wylotu rzutka	poziomy (rabbit), brak możliwości regulacji
Czas przeładowania	ok. 4 sek

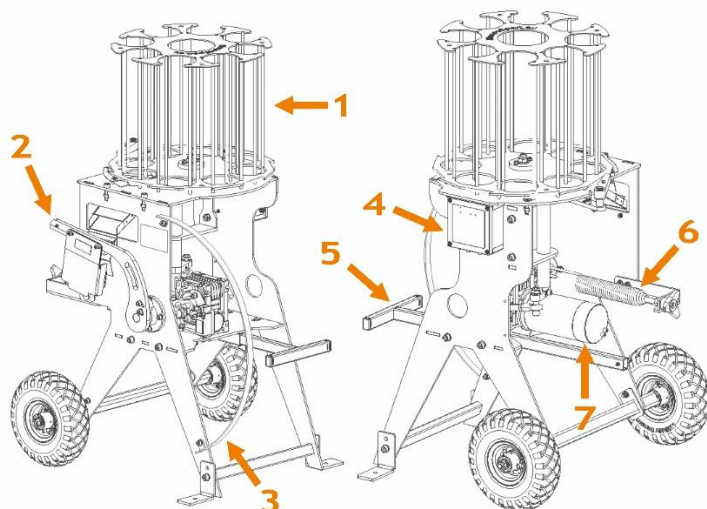

1. Magazynek na rzutki
2. Ramie rzucające (łapa)
3. Osłona ramienia rzucającego
4. Skrzynka sterownika
5. Dyszel
6. Sprężyna główna
7. Silnik z przekładnią

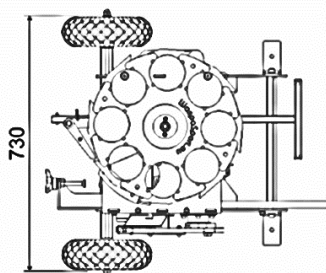
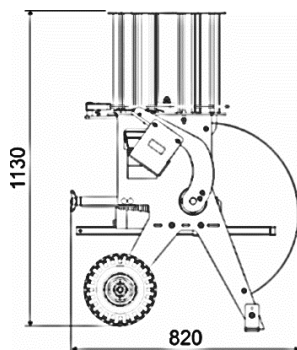

Bezpieczne użytkowanie

- Tylko jedna, w pełni zapoznana z instrukcją osoba, może obsługiwać włączoną wyrzutnię.
- Żółta osłona ramienia rzucającego wskazuje strefę, w której szybko porusza się ramię rzucające. Uważaj, aby nigdy nie wkładać w tę przestrzeń kończyn, ani przedmiotów.
- Aby zminimalizować ryzyko urazu od odłamków rzutek, nie stawaj w pobliżu wyrzutni, gdy jest ona w użyciu. Każda osoba pozostająca w pobliżu wyrzutni musi używać okulary ochronne.
- Trzymaj dzieci i zwierzęta z dala od wyrzutni.
- Nie pozostawiaj wyrzutni w pozycji niebezpiecznej, gdy wyrzutnia nie jest aktualnie w użyciu.
- Nie podnoś, ani nie przesuwaj wyrzutni trzymając za ramię rzucające lub magazynek na rzutki.

Instalacja

- Wyrzutnia musi być ustawiona na płaskiej, wypoziomowanej powierzchni. Jest to konieczne dla zapewnienia prawidłowego wpadania rzutka do ramienia rzucającego.
- Zaleca się przytwierdzenie wyrzutni do gruntu przed użytkowaniem, aby uniemożliwić jej samoczynne przemieszczanie po każdorazowym wyrzucie rzutka.
- Należy zadbać, aby na trasie lecącego rzutka nie znajdowały się znaczące nierówności, przeszkody, wysoka trawa itp., gdyż wszystko to będzie miało wpływ na trajektorię i odległość lotu rzutka.
- W przypadku wyrzutni na 12V ważne jest, aby używać sprawnych i naładowanych akumulatorów.

INSTRUKCJA MONTAŻU

1. Zamontuj od wewnętrznej strony osłonę ramienia rzucającego.

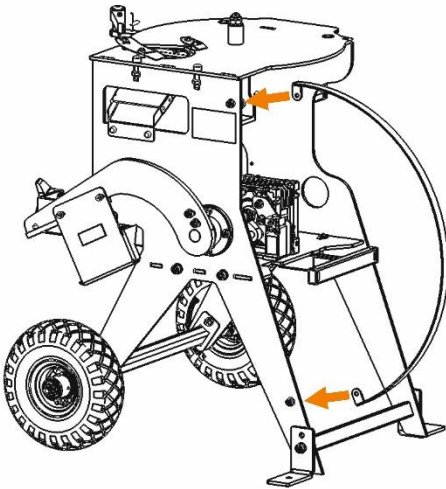

2. Odsuń wykonany z tworzywa popychacz kosza i nóż magazynek na rzutki na oś.

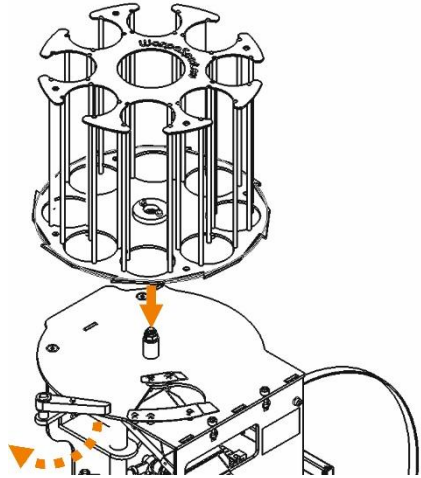

3. Włóż sprężynę główną do tulejki.

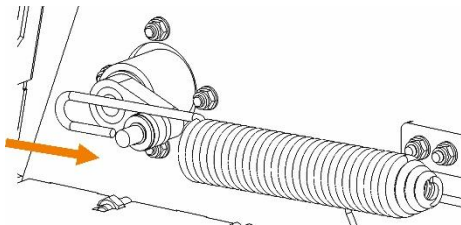

4. Zakręć sprężynę trójramiennym pokrętkiem, dostosuj naciąg sprężyny i zakontruj nakrętką.

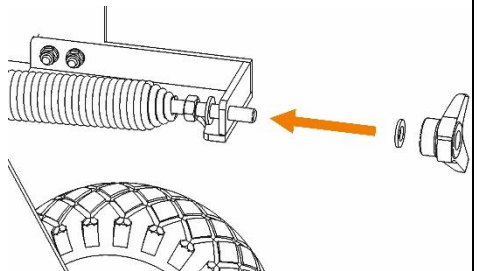

5. Podłącz przewód sterujący do gniazdka.

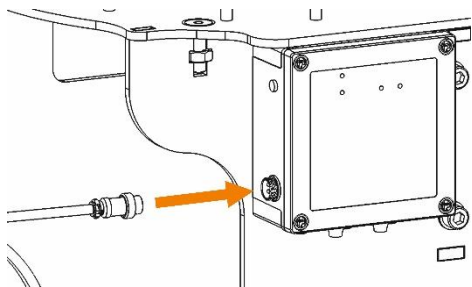

6. Włóż rzutki do magazynku.

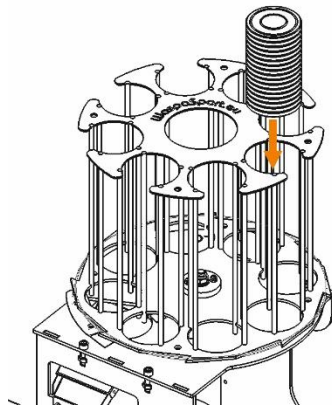

7a. **Dotyczy wersji na 12V.** Podłącz wyrzutnię do akumulatora 12V zgodnie z zasadą czerwona kłema na „+”, a czarna kłema na „-”.

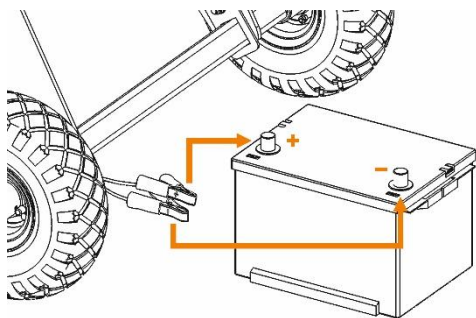

Po krótkim czasie wyrzutnia zostanie uruchomiona i rozpocznie ruch ramienia rzucającego do pozycji startowej.

UWAGA: Stosowanie zbyt słabo naładowanego akumulatora może prowadzić do nieprawidłowego działania wyrzutni.

7b. **Dotyczy wersji na 230V.** Podłącz przewód zasilający do gniazdka prądu zmiennego z uziemieniem.

Ustaw znajdujący się na skrzynce sterownika wyrzutni przełącznik w pozycji „I” (włączony).

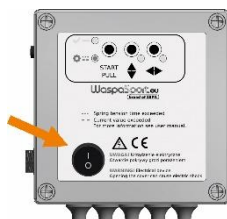

Po krótkim czasie wyrzutnia zostanie uruchomiona i rozpocznie ruch ramienia rzucającego do pozycji startowej.

UWAGA: Stosowanie zbyt długiego przedłużacza do podłączenia wyrzutni może prowadzić do nieprawidłowego działania wyrzutni.

7c. **Dotyczy wersji na 400V.** Podłącz wtyczkę do gniazdka prądu trójfazowego i włącz główny wyłącznik prądu.

Po krótkim czasie wyrzutnia zostanie uruchomiona i rozpocznie ruch ramienia rzucającego do pozycji startowej.



BARDZO WAŻNE! Dotyczy wersji na 400V!

Przed pierwszym uruchomieniem upewnij się, że silnik obraca się we właściwym kierunku. W innym przypadku zmień fazy we wtyczce siłowej.

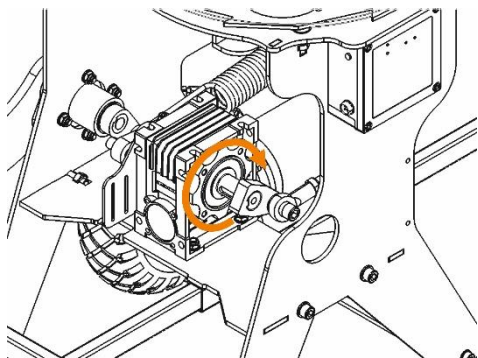

Podczas pierwszego uruchamiania wyrzutni w wersji na 400V uruchom wyrzutnię na bardzo krótki czas, tak aby silnik włączył się na ułamek sekundy i natychmiast wyłączył. Upewnij się, że kłema wraz z osią kręcą się we właściwym kierunku jak pokazano na rysunku obok.

W innym przypadku zmień fazy we wtyczce siłowej i wykonaj ten krok ponownie. Zachowaj szczególną uwagę podczas wykonywania tej czynności.

Od tego momentu wyrzutnia jest gotowa do pracy, więc zachowaj ostrożność. Wypuść kilka rzutków, by dostosować dystans i trajektorię do własnych potrzeb. Ustaw ramię w pozycji bezpiecznej.

DZIAŁANIE I OBSŁUGA SYSTEMU STEROWANIA WASPACON AC/DC

Sterownik WSPACON AC/DC jest autorskim projektem do obsługi wyrzutni. Nowatorskie rozwiązania dają wiele możliwości, szczególnie w połączeniu z bezprzewodowym pilotem WSPACON RC oraz gwarantują poprawne działanie wyposażonych w nią wyrzutni.

W zależności od wybranej wersji twoja wyrzutnia posiada jeden z poniższych paneli sterownika:



Panel sterownika
WSPACON DC
dla wyrzutni 12V



Panel sterownika
WSPACON AC
dla wyrzutni 230V

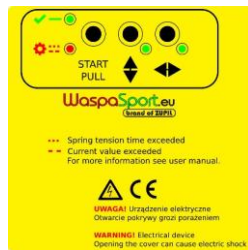

Panel sterownika
WSPACON 3F
dla wyrzutni 400V

OBJAŚNIENIE PRZYCISKÓW

- **Przycisk „START / PULL”** – jego wciśnięcie powoduje zwolnienie naciągniętej sprężyny i wyrzucenie rzutka, o ile znajduje się w kieszeni ramienia rzucającego. Po wyrzuceniu, silnik wyłączy się i ramię rzucające nie zostanie ponownie naciągnięte. Przycisk ten służy do bezpiecznego zwalniania wyrzutni, którego należy użyć na zakończenie lub w przerwie między strzelaniami, w celu załadowania rzutków lub dokonania prac serwisowych.
- **Przycisk „Ruch pionowy”** – nieaktywny w wyrzutni Rabbit.
- **Przycisk „Ruch poziomy”** – nieaktywny w wyrzutni Rabbit.

OBJAŚNIENIE SYGNALIZACJI DIÓD LED ORAZ ROZWIĄZYWANIE PROBLEMÓW

Dioda LED zielona	
<ul style="list-style-type: none">• Ciągłe świecenie• Miganie	<p>Sterownik uruchomiony, praca prawidłowa, brak błędów.</p> <p>Komunikacja sterownika z pilotem zdalnego sterowania radiowego.</p>
Dioda LED czerwona	
<ul style="list-style-type: none">• Bardzo szybkie miganie (10 razy / sek)• Szybkie miganie (2 razy / sekundę)• Powolne miganie (co 2 sekundy) (dotyczy tylko zasilania DC)• Ciągłe świecenie (dotyczy tylko zasilania DC)	<p>Przekroczony czas naciągu sprężyny. Oznacza to, że silnik zbyt długo bezskutecznie próbował naciągnąć ramię rzucające. Przyczyną może być przeszkoda na drodze ramienia, bądź zbyt słaby akumulator (w przypadku wyrzutni na 12V). Pojawienie się tego błędu powoduje zatrzymanie pracy wyrzutni. Wymagany jest ponowny restart. Jeśli problem będzie się powtarzał, skontaktuj się z serwisem.</p> <p>Przekroczona dopuszczalna wartość prądu silnika głównego lub wykryto zwarcie tego silnika.</p> <p>Akumulator bliski rozładowania. Ostrzeżenie to nie wyłącza sterownika, jednak zaleca się natychmiast naładować akumulator (dotyczy wyrzutni na 12V).</p> <p>Akumulator jest rozładowany. Wyrzutnia jest unieruchomiona do czasu podłączenia naładowanego akumulatora (dotyczy wyrzutni na 12V).</p>
<u>Dioda LED ruchu pionowego</u> (nie dotyczy wyrzutni Rabbit)	
<u>Dioda LED ruchu poziomego</u> (nie dotyczy wyrzutni Rabbit)	

INSTRUKCJA KROK-PO-KROKU JAK ZDIAGNOZOWAĆ PRZYCZYNĘ NIEPRAWIDŁOWEGO DZIAŁANIA WYRZUTNI

Niniejsza instrukcja została sporządzona w celu samodzielnego wykonania napraw doraźnych i uniknięcia nerwowych sytuacji w trakcie użytkowania wyrzutni.

Nieprawidłowa praca wyrzutni może być spowodowana dwoma przypadkami: wadliwe rzutki lub nieprawidłowe wyregulowanie wyrzutni (lub jedno i drugie).

Diagnozę należy rozpocząć od sprawdzenia rzutek. Jak to zrobić?!

1. Należy wyjąć rzutki z kartonu, ułożyć na stole i sprawdzić, czy nie są ze sobą sklejone. Jeśli okaże się, że rzutki są sklejone, należy je wszystkie rozkleić przed włożeniem do magazynku. Mocno sklejone rzutki mogą uszkodzić noże rozcinające.
2. Należy „przesłuchać” rzutki, aby sprawdzić, czy nie są pęknięte. Prawidłowy rzutek spuszczonej z wysokości 3-4cm na twardą powierzchnię, np. blat stołu, blachę, wydaje odgłos podobny do szkła czy ceramiki. Rzutek mający mikropęknięcia nie dźwięczy. Takie rzutki należy usunąć. Do wyrzutni należy wkładać tylko rzutki prawidłowe. Jeden pęknięty rzutek z reguły uszkadza kilka następnych, gdy jego kawałki pozostaną w ramieniu rzucającym lub zaklinują się pod nożami rozcinającymi. Podczas występowania rozbijania rzutek należy w pierwszej kolejności sprawdzić, czy na wyrzutni nie zalegają odłamki rzutek.
3. Należy sprawdzić jakość wykonania rzutka. Często zdarza się, że producent sprzedaje rzutki drugiego gatunku, nie informując o tym fakcie klienta, a takie rzutki nie mogą być stosowane w wyrzutniach automatycznych. Trzeba sprawdzić, czy rzutki są odpowiedniej kruchości – rzutek upuszczony z wysokości ok. 10cm na blat stołu lub inną twardą powierzchnię nie może pęknąć. Zdarza się również, że wymiary rzutka nie są standardowe – rzutek musi mieć taką samą grubość dolnej kryzy na całym obwodzie.

Jeśli dokonano sprawdzenia kartonu rzutek wg powyższych zaleceń to można je założyć do magazynku wyrzutni. Jeśli nieprawidłowe działanie wyrzutni nadal będzie występować, wówczas należy przejść do etapu drugiego – sprawdzenia wyrzutni.

1. **Przy wyłączonym napięciu** należy ręcznie obrócić magazynkiem, aż rzutek wpadnie do ramienia po czym należy go wyjąć i sprawdzić, czy nie jest uszkodzony i czy wydaje naturalny odgłos. Czynność tą należy powtórzyć kilkakrotnie, przynajmniej do pełnego obrotu magazynku. Gdy rzutki wpadają do ramienia uszkodzone, świadczy to o nieprawidłowym ustawieniu noży rozcinających. Należy przyjrzeć się, czy noże kruszą rzutki. Dłuższy nóż ma regulację wysokości, lecz głównie należy sprawdzić, czy noże nie są pokrzywione oraz czy delikatnie „wchodzą” pomiędzy rzutki i nie ściskają go. Aby to sprawdzić należy w magazynku pozostawić jeden rzutek i obracać magazynkiem obserwując, czy rzutek swobodnie przesuwają się do momentu, aż wpadnie do ramienia – nie może on o nic zahaczać. **Rzutki w koszu należy układać odpowiednią stroną.**
2. Następnym elementem do sprawdzenia jest samo ramię rzucające (łapa) - należy wzrokowo sprawdzić, czy nie jest krzywe. Ramię rzucające wykonane jest z aluminium, więc przypadkowo może zostać zagięte, gdy ktoś się o nie oprze, bądź też ktoś złapie za ramię podczas przenoszenia wyrzutni.

REGULACJA SPRĘŻYNY

Prędkość rzutka można regulować dokręcając lub luzując sprężynę główną (1). Dostosuj naciąg sprężyny do swoich potrzeb pamiętając, że im bardziej sprężyna jest naciągnięta tym większa prędkość rzutka.

Aby ustawić żądany naciąg sprężyny należy poluzować przeciwnakrętkę (2), a następnie dokręcić lub poluzować pokrętko trójramienne (3) po czym zabezpieczyć przeciwnakrętką (2).

UWAGA: Konieczne jest, aby przy minimalnym naciągu sprężyny jej zwoje nie dotykały się wzajemnie. Niezastosowanie się do tego może spowodować uszkodzenie wyrzutni.

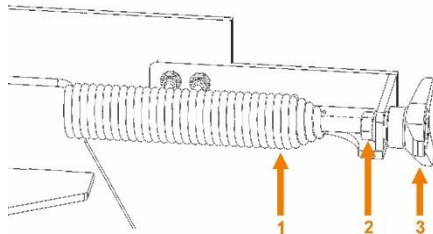

REGULACJA WYŁĄCZNIKA KRAŃCOWEGO

Z uwagi na zmiany naciągu sprężyny oraz spadek naładowania akumulatora może zająć potrzeba dostosowania wyłącznika krańcowego, który odpowiada za zatrzymanie ramienia rzucającego we właściwym miejscu. Z wymienionych wyżej powodów taka regulacja może być konieczna nawet przy pierwszym uruchomieniu wyrzutni, pomimo naszych wszelkich starań, aby odpowiednio ją wyregulować.

Aby prawidłowo wyregulować wyłącznik krańcowy należy poluzować dwie nakrętki i przesunąć wyłącznik tak, aby ramię rzucające zatrzymało się w miejscu wskazanym na rysunku. Pamiętaj, że przesunięcie wyłącznika w dół wcześniej zatrzyma ramię rzucające, a przesunięcie w górę, zatrzyma je później.

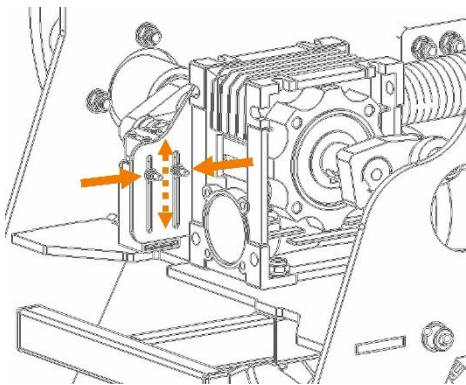

WAŻNE: Przesunięcie wyłącznika krańcowego zbyt daleko w dół może zapobiec spadnięciu rzutka do ramienia rzucającego na czas. Przesunięcie wyłącznika krańcowego za daleko w górę może spowodować, że ramię rzucające nie zatrzyma się, a silnik będzie pracował nieprzerwanie.

REGULACJA NOŻY ROZCINAJĄCYCH



WAŻNE: PO KAŻDORAZOWEJ DOSTAWIE RZUTEK, NAWET JEŚLI JEST TO DOSTAWA OD TEGO SAMEGO DOSTAWCY CO WCZEŚNIEJ, KONIECZNE JEST PRZEPROWADZENIE REGULACJI NOŻY ROZCINAJĄCYCH.

Aby prawidłowo przeprowadzić proces regulacji noży rozcinających należy w magazynku pozostawić tylko dwa rzutki, jeden na drugim. Następnie ręcznie przekręcając magazynkiem należy się upewnić, że oba noże rozcinające „wcinają” się dokładnie w szczelinę między dwoma rzutkami. Jeśli dolny lub górny rzutek zostanie przycięty przez któryś z noży, należy je odpowiednio podnieść lub obniżyć kręcąc śrubami (1).

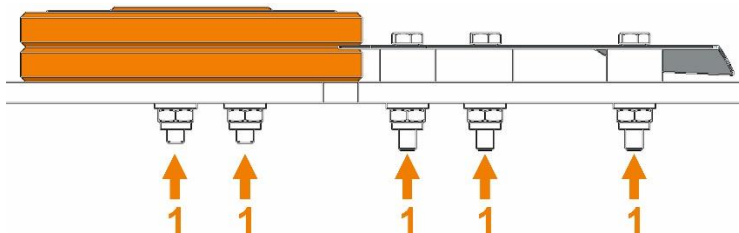

REGULACJA MOMENTU WLOTU RZUTKA DO KIESZENI RAMIENIA RZUCAJĄCEGO

Jeśli rzutek podczas wpadania do ramienia rzucającego wypadnie obok ramienia wprost na ziemię, lub oprze się o ramię rzucające i zawisnie, wówczas konieczne jest wyregulowanie momentu wlotu rzutka do kieszeni.

Można zaobserwować, że w prawidłowy sposób rzutek wpadając do kieszeni ramienia rzucającego wpierw odbije się od wewnętrznej powierzchni konstrukcji kieszeni. Jeśli rzutek odbije się zbyt wysoko lub zbyt nisko, wówczas może nie wpaść właściwie do kieszeni ramienia rzucającego. Regulacji momentu wlotu rzutka do kieszeni ramienia rzucającego dokonuje się poprzez delikatny obrót ramienia rzucającego w specjalnie do tego przygotowanych szczelinach.

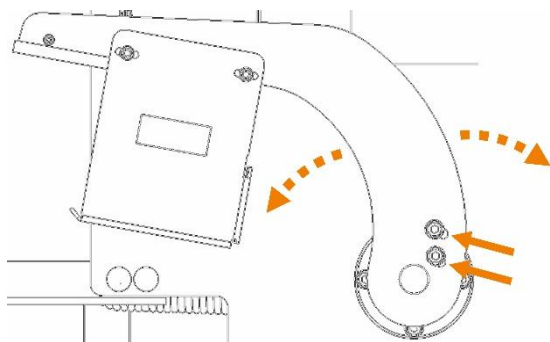

Obrót ramienia rzucającego w prawo powodował będzie wcześniejsze wpadanie rzutka do kieszeni, a obrót w lewo – późniejsze wpadanie rzutka.

UWAGA: Regulacja musi być wykonywana po uprzednim zwolnieniu ramienia do pozycji bezpiecznej oraz odłączeniu zasilania.

REGULACJA ODLEGŁOŚCI PUNKTU PRZYZIEMIENIA RZUTKA

Jednym ze składowych dalekiego dołotu rzutka jest odpowiednie ustawienie punktu przyziemienia rzutka po wylocie z ramienia rzucającego, który powinien mieć miejsce 3-5 metrów od wyrzutni.

W zależności od uwarunkowań terenowych można punkt przyziemienia odpowiednio przesuwając kieszeń w lewo, bądź w prawo.

UWAGA: Regulacja musi być wykonywana po uprzednim zwolnieniu ramienia do pozycji bezpiecznej oraz odłączeniu zasilania.

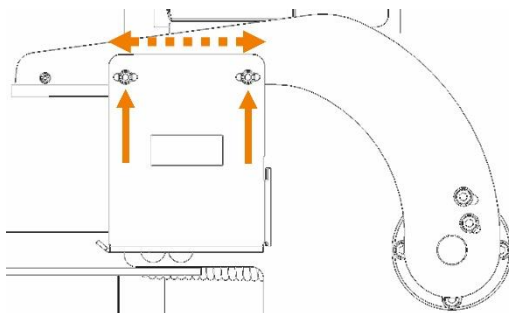



UWAGA: PRZED DOKONANIEM JAKIKOLWIEK NAPRAW BĄDŹ REGULACJI UPEWNI SIĘ, ŻE RAMIĘ RZUCAJĄCE JEST W POZYCJI BEZPIECZNEJ, A WYRZUTNIA JEST ODŁĄCZONA OD ŹRÓDŁA ZASILANIA.

1. Silnik nie działa:

- Prąd nie jest podłączony. Podłącz wyrzutnię do źródła zasilania.
- „Wybiły” bezpieczniki. Usuń osłonę skrzynki elektrycznej i sprawdź bezpieczniki. Jeśli wciąż będą „wybijają” bezpieczniki, sprawdź okablowanie i źródło zasilania, by znaleźć przyczynę przed kontynuowaniem.
- Źródło prądu jest niewystarczające (sprawdź woltomierzem), aby sprawdzić czy np. akumulator nie jest wyładowany (w wyrzutniach zasilanych akumulatorem).
- Połączenia elektryczne są zabrudzone lub luźne.
- Połączenia elektryczne są nieprawidłowe (patrz Instrukcje uruchomienia).
- Skrzynka elektryczna jest uszkodzona.
- Silnik naciągu sprężyny jest uszkodzony.

2. Silnik działa, lecz ramię rzucające nie porusza się:

- Źródło prądu jest niewystarczalne (sprawdź woltomierzem).
- Ramię wyrzutni jest zablokowane np. przez odłamki rzutka. Usuń przeszkody (**POSTĘPUJ ZE SZCZEGÓLNĄ OSTROŻNOŚCIĄ!**).
- Mechanizm przełożenia napędu nie działa (silnik kręci, lecz oś przekładni nie obraca się).
- Kołek (imbus) na klemie przekładni lub kołek na klemie osi głównej jest uszkodzony. Należy wymienić.
- Główna oś jest uszkodzona. Należy ją wymienić.
- W szczególnych przypadkach, gdy podczas napinania sprężyny zabraknie prądu może zaistnieć sytuacja, że silnik nie będzie miał mocy do dalszego działania po przywróceniu zasilania (dotyczy głównie silników na 230V). Aby naprawić błąd, pchnij ramię zgodnie z kierunkiem ruchu ramienia przy włączonym zasilaniu do momentu, aż silnik będzie gotowy do samoczynnej pracy. Dłoń trzymać od zewnętrznej strony ramienia rzucającego. **W tym przypadku - POSTĘPUJ ZE SZCZEGÓLNĄ OSTROŻNOŚCIĄ!**

3. Ramię rzucające jest naciągnięte, lecz nie wyrzuca rzutków:

- Źródło prądu jest niewystarczające. Sprawdź.
- Sprężyna główna jest uszkodzona. Należy ją wymienić.
- Przycisk START na pilocie przewodowym lub bezprzewodowym nie działa. Spróbuj uruchomić ramię rzucające przełącznikiem zlokalizowanym na wyrzutni.
- Ramię rzucające jest zablokowane przez rzutek bądź odłamek. Odblokuj. **POSTĘPUJ ZE SZCZEGÓLNĄ OSTROŻNOŚCIĄ.**
- Ramię rzucające jest zagięte i zahacza o inne części wyrzutni. Koniecznie wymień ramię rzucające.

4. Ramię rzucające nie zatrzymuje się, bez przerwy rzucając rzutki:

- Sprężyna główna jest zbyt luźna. Naciągnij sprężynę.
- Wyłącznik krańcowy jest niewłaściwie ustawiony lub jest uszkodzony. Dostosuj wyłącznik krańcowy, a jeśli nie przyniesie to skutku, wymień.

- Przekaznik w skrzynce elektrycznej jest uszkodzony, „zawiesił się”. Odłącz wyrzutnię od źródła zasilania lub wymień przekaznik.
- Przycisk START na pilocie przewodowym lub bezprzewodowym jest mechanicznie wciśnięty lub przewód jest uszkodzony. Sprawdź poprzez odłączenie od sterownika przewodu bądź odbiornika radiowego.
- Obwód elektryczny może być uszkodzony.

5. Nienormalne odgłosy:

- Dokręć wszystkie śruby.
- Sprężyna główna nie jest wystarczająco naciągnięta i zwoje dotykają się wzajemnie. Naciągnij sprężynę główną. Konieczne jest, aby przy minimalnym naciągnięciu zwoje nie dotykały się.
- Ramię rzucające jest zagięte i zahacza w inne części.
- Magazynek na rzutki jest niewłaściwie zamontowany.
- Nienasmarowana oś magazynku.
- Łożysko jednokierunkowe w osi głównej jest uszkodzone. Należy wymienić zespół łożysk.

6. Rzutki są rozbijane natychmiast po wyrzucie:



WAŻNE: Bardzo często przyczyną rozbijania rzutek nie jest wyrzutnia, lecz jakość rzutek. Przede wszystkim sprawdź jakość rzutek pod kątem uszkodzeń lub pęknięć na przykład “przetukując” je. Jeśli to możliwe, użyj rzutki z innej dostawy. Pamiętaj także, że raz użyte rzutki nie mogą być ponownie użyte w wyrzutniach automatycznych.

- Noże rozcinające wymagają regulacji. Wyreguluj noże zgodnie z instrukcją.
- Rzutki są uszkodzone jeszcze przed załadowaniem do magazynku.
- Rzutki zostały uszkodzone podczas ładowania do magazynku.
- Sprawdź, czy na drodze poruszającego się rzutka nie ma żadnych przeszkód.
- Guma na ramieniu rzucającym jest zużyta lub uszkodzona. Wymień na nową.
- Ramię rzucające jest zagięte. Wymień je.

7. Rzutki nie spadają z magazynku do ramienia rzucającego:

- Użyto zróżnicowanych rzutek (inna średnica, grubość).
- Pręty magazynku na rzutki są uszkodzone i uniemożliwiają rzutkom swobodne spadanie.
- Podstawa magazynku jest uszkodzona.
- Magazynek nie obraca się. Popychacz nie porusza magazynku, np. jego sprężyna jest uszkodzona lub nie poprawnie zamontowana.
- Sprawdź nacisk popychacza kosza i jego smarowanie.

DEKLARACJA ZGODNOŚCI

Niniejszym deklarujemy, że następujące urządzenie:

WASPA Rabbit Compact

jest zgodna z:

Dyrektywą maszynową: 2006/42/WE

EMC: 2004/108/WE, EN 55022:2010, EN 55024:2010

GPS: 2001/95/WE, EN 60950-1:200



Miejsce i data:

Pieczęć i podpis: